

# НАРЕДБА

## за безопасната експлоатация и техническия надзор на повдигателни съоръжения

(Приета с ПМС № 174 от 14.07.2006 г., обн., ДВ, бр. 60 от 25.07.2006 г., в сила от 26.08.2006 г., изм. и доп., бр. 37 от 8.05.2007 г.)

### Глава първа

#### ОБЩИ ПОЛОЖЕНИЯ

**Чл. 1.** С наредбата се уреждат изискванията за безопасна експлоатация на повдигателните съоръжения по чл. 2, ал. 1, редът за осъществяване на техническия им надзор и редът за вписване в регистъра по чл. 36, ал. 1 от Закона за техническите изисквания към продуктите (ЗТИП) и издаване на удостоверения на лица за поддържане, ремонтване и преустройство на съоръженията.

**Чл. 2.** (1) Наредбата се прилага за:

1. товароподемни кранове;
2. товароподемни електрически колички, движещи се по надземни релсови пътища;
3. електрически телфери;
4. багери, предназначени за работа с кука, грайфер или електромагнит;
5. товарозахващащи органи - куки, грайфери, електромагнити, спредери и др.;
6. сменяеми товарозахващащи приспособления, окачени на товароподемната кука - сапани, клещеви захвати, траверси и др.;
7. подвижни работни площадки.

(2) Наредбата се прилага и за релсовите пътища към съоръженията по ал. 1, т. 1 - 3 и 7.

**Чл. 3.** Наредбата не се прилага за повдигателни съоръжения по чл. 2, ал. 1, които са:

1. монтирани на плавателни и летателни средства и в подземни мини;
2. предназначени само за научни изследвания;
3. със специално предназначение за системата на Министерството на отбраната.

### Глава втора

#### ИЗИСКВАНИЯ ЗА БЕЗОПАСНА ЕКСПЛОАТАЦИЯ НА ПОВДИГАТЕЛНИТЕ СЪОРЪЖЕНИЯ

##### Раздел I

#### Изисквания към разполагането и монтирането на повдигателни съоръжения на обектите

**Чл. 4.** Повдигателните съоръжения по чл. 2, ал. 1, т. 1, 2, 3 и 7 трябва да се разполагат и монтират на обектите в съответствие с изискванията на БДС 14862-89 "Техника на безопасността. Кранове товароподемни. Разстояния за безопасност" и инструкцията за монтаж и експлоатация на производителя.

**Чл. 5.** На обектите, в които се монтират повдигателни съоръжения по чл. 2, ал. 1, т. 1, 2, 3 и 7, трябва да има площадки и съоръжения за изпитването им с товар.

**Чл. 6.** Площадката под управляваните от пода повдигателни съоръжения по чл. 2, ал. 1, т. 1, 2 и 3 трябва да има свободна от товари и други предмети пътека за придвижване на лицето, което ги управлява.

**Чл. 7.** (1) Зоната на действие на магнитни и грайферни кранове трябва да е оградена и да има предупредителни знаци и надписи, предупреждаващи за опасност от падащи товари.

(2) Не се допуска в зоната на действие на крановете по ал. 1 да има помещения.

**Чл. 8.** (1) Стреловите кранове, предназначени за извършване на строително-монтажни работи, трябва да се разполагат в обекта в съответствие с проект, който е част от плана за безопасност и здраве по чл. 10 от Наредба № 2 за минималните изисквания за здравословни и безопасни условия на труд при извършване на строителни и монтажни работи (обн., ДВ, бр. 37 от 2004 г.; попр., бр. 98 от 2004 г.) и който трябва да съдържа:

1. изисквания за товароподемност, височина на повдигане, обseg и други технически характеристики на крановете, които ще се монтират;

2. безопасни разстояния от крановете до въздушни електропроводи, до местата за движение на превозни средства или пешеходци, до съществуващи сгради и съоръжения, до строежа и до местата за складиране на товарите;

3. мерки за безопасност при монтиране и работа на крановете близо до стръмни склонове и строителни изкопи и при работа на два и повече кранове на един обект;

4. изисквания към товароухващащите приспособления, които ще се използват, графичните схеми за окачване на товарите, разположението на транспортните пътища и към местата за складиране на товарите;

5. мероприятия за безопасно извършване на работите в обекта.

(2) Проектът по ал. 1 не се изисква за разполагането на стрелови кранове, монтирани на автомобили или на самоходни или несамоходни шасита, които ще повдигат или спускат товари с маса под 80 на сто от максималната товароподемност на крана за съответната товарна характеристика.

**Чл. 9.** (1) Отворът в етажната плоча за повдигане и спускане на товари между разположени едно под друго помещения трябва да е ограден със стационарна ограда с височина не по-малка от 1000 mm и с плътна обшивка в долния край с височина 100 mm. До отвора трябва да има светлинна сигнализация за наличието на товар.

(2) Не се допуска монтирането на стационарни електрически телфери за повдигане и спускане на товари през отвора по ал. 1.

**Чл. 10.** Минималните разстояния от товароподемните кранове или повдигания с тях товар до електрически мрежи трябва да съответстват на определените в Правилника за безопасност и здраве при работа в електрически уредби на електрически и топлофикационни централи и по електрически мрежи (ДВ, бр. 34 от 2004 г.).

**Чл. 11.** (1) Стелажните щабелни кранове, които не се управляват от машинист, трябва да са осигурени срещу съприкосновение на товара с елементи на сградата, околните съоръжения, складираните товари и др.

(2) Не се допуска присъствие или преминаване на хора по пътя на придвижване на крановете по ал. 1. Над проходите и пътищата за хора и транспортни средства се поставят предпазни покрития за задържане на възможния падащ товар.

**Чл. 12.** (1) Когато е предвидено в сграда да се монтира стоящ мостов кран с група на режим на работа К 7, К 8 или К 9 по БДС 16570-86 "Техника на безопасността. Кранове товароподемни. Класификация по режими на работа" или в сграда денонощно и непрекъснато на един релсов път да работят два или повече кранове с група на режим на работа К 6 по същия стандарт, по дължината на релсовия път от двете му страни трябва да има пътеки. Пътеките трябва да са оградени с парапети или стени.

(2) На естакадите на крановете по ал. 1 трябва да има пътеки за преминаване по дължината на релсовия път от двете му страни независимо от режима на работа на крановете. Пътеките трябва да имат парапети.

(3) Широчината на пътеките по ал. 1 и 2 не трябва да е по-малка от 500 mm, а височината на проходите над тях - не по-малка от 1800 mm.

**Чл. 13.** (1) В сградите, които нямат пътеки и площадки за обслужване на крановете, трябва да се монтират ремонтни площадки, осигуряващи удобен и безопасен достъп до механизмите и електрообзавеждането на крановете.

(2) При разстояние от пода на стационарна ремонтна площадка до долните части на крана по-малко от 1800 mm на входната врата на ремонтната площадка трябва да се монтира автоматична електроблокировка, която прекъсва напрежението на главните тролейни проводници на ремонтния участък при отваряне на вратата.

**Чл. 14.** На двугредовите мостови кранове, управлявани от кабина, трябва да се монтират площадки с парапет за обслужване на главните тролейни проводници и токоприемниците, в случай че те са разположени по-ниско от пътеката по дължината на релсовия път на крана.

**Чл. 15.** (1) За качване в кабините за управление на мостови кранове, конзолни крайстенни придвижващи се кранове и товароподемни електрически колички, придвижващи се по надземни релсови пътища, се монтират входни площадки с неподвижни стълби. Височината от пода на площадките до най-ниските точки на таванната конструкция трябва да е не по-малка от 1800 mm.

(2) Площадките по ал. 1 могат да се монтират до 250 mm под нивото на пода на кабината. Хоризонталното разстояние между входната площадка и прага на кабината при спиране на крана до площадката трябва да е не по-малко от 60 mm и не по-голямо от 150 mm.

**Чл. 16.** (1) Когато по конструктивни или производствени причини не могат да се монтират входни площадки по чл. 15, ал. 1, влизането в кабините за управление на мостови кранове може да става през врата на парапета на моста, която трябва да има електрическа блокировка за автоматично прекъсване на електрическото захранване на крана.

(2) Влизането в кабината през врата на парапета на моста на електромагнитен кран се допуска само когато тролейните проводници, захранващи товарния електромагнит, са оградени или разположени в недостъпно за допиране място и кранът има електрическа блокировка съгласно ал. 1.

**Чл. 17.** (1) Стълбите до входните и ремонтните площадки и до пътеките, разположени по дължината на релсовия път, трябва да са наклонени. Допуска се стълбите до ремонтните площадки на стелажните щабелни кранове да са вертикални.

(2) Наклонът на стълбите спрямо пода трябва да е не по-голям от 50°. Допуска се наклон до 60°, когато наличното пространство е ограничено и височината за изкачването е не по-голяма от 2000 mm.

(3) Широчината на стъпалата на стълбите трябва да е не по-малка от 600 mm, а височината от стъпало до стъпало и от пода до първото стъпало трябва да е една и съща за цялата стълба, но не по-малка от 190 mm и не по-голяма от 245 mm.

(4) Стъпалата на стълбите трябва да са изработени от материал, който изключва възможността от подхлъзване, и да са с дебелина не по-малка от 3 mm.

(5) Наклонените стълби трябва да имат парапет от двете им страни с височина не по-малка от 1000 mm.

(6) Стълбите трябва да са разположени така, че да не е възможно намиращите се на тях хора да бъдат притиснати от придвижващия се кран или от неговата кабина.

(7) Стълбите с височина над 10 m трябва да имат площадки за почивка през всеки 6 до 8 m.

**Чл. 18.** Лицето, което е монтирало повдигателното съоръжение, е длъжно да представи на ползвателя протокол, удостоверяващ, че защитата от напрежение при допир и резултатите от измерването на съпротивленията на заземителните уредби и на изолацията на електропроводите съответстват на изискванията на Наредба № 3 от 2004 г. за устройството на електрическите уредби и електропроводните линии (ДВ, бр. 90 и 91 от 2004 г. ).

## Раздел II

### Релсови пътища

**Чл. 19.** (1) Проектът за монтиране на релсови пътища на повдигателните съоръжения по чл. 2, ал. 1, т. 1, 2, 3 и 7 трябва да съдържа:

1. изчисления на релсовия път за натоварванията при работата на повдигателните съоръжения;

2. максимални допустими стойности на общия надлъжен наклон, еластичното слягане под ходовите колела и допуски за междурелсието и за разликата между нивата на главите на релсите;

3. тип на релсата, начини за свързване на релсите помежду им и към траверсите, гредите или панелите, хлабина между релсите, наличие на подложки под релсата, конструкция и начин за монтирането им;

4. тип, сечения и дължини на траверсите, гредите или панелите, разстояние между траверсите;

5. вида на материалите и размерите на баластрения слой, на гредите или на панелите;

6. допустим минимален радиус на кривата на криволинейните участъци на пътя;

7. конструкция на крайните опори;

8. начин за заземяване на релсовия път;

9. начин за отводняване на релсовия път - за кулови и козлови кранове;

10. място на домукване на крана в неработно положение - за кранове на открито.

(2) При монтиране на кран върху съществуващ релсов път трябва да се извършат изчисленията по ал. 1, т. 1.

(3) Лицата, които монтират релсовите пътища, трябва да спазват проектните решения, предвидени в проекта по ал. 1.

**Чл. 20.** Когато производителят не е посочил допустимите отклонения от размерите на релсовите пътища, максимално допустимите отклонения трябва да съответстват на определените в приложения № 1 и 2.

**Чл. 21.** Релсови пътища, които имат стрелки или обръщателни кръгове и преходи за преминаване на повдигателното съоръжение или на неговата количка от един релсов път на друг, се монтират при спазване на следните изисквания:

1. за предотвратяване разединението на две съединени релси, а също на релсата на релсовия път с релсата на стрелката или обръщателния кръг, се поставят застопоряващи устройства, които сигурно да задържат двете съединени релси една срещу друга; тези устройства трябва да имат електрическа блокировка против придвижване на повдигателното съоръжение или на неговата количка при незастопорено устройство, като за механизмите с ръчно задвижване се допуска електрическата блокировка да се замени с механична;

2. разединяемите участъци на релсовия път и релсите на стрелките и обръщателните кръгове трябва да имат автоматично действащи устройства против изпадане на повдигателното съоръжение или на неговата количка от релсовия път;

3. напрежението на тролейните проводници на повдигателното съоръжение, на проводниците на механизмите за управление на стрелките и на електроапаратите на блокиращите устройства се подава посредством общ прекъсвач.

**Чл. 22.** Релсовите пътища трябва да съответстват на изискванията в техническата документация на производителя на повдигателните съоръжения.

## Раздел III

### Изисквания за безопасност при обслужване, поддържане и работа с повдигателни съоръжения

**Чл. 23.** Ползвателят е длъжен да допуска експлоатацията на повдигателни съоръжения само когато съответствието им със съществените изисквания е удостоверено с

декларация за съответствие и маркировка за съответствие съгласно приложимите за съоръженията наредби по чл. 7 ЗТИП.

**Чл. 24.** Ползвателят на повдигателни съоръжения е длъжен:

1. лично да отговаря или да определи едно или повече лица, които да отговарят за безопасната експлоатация на съоръженията и да го представляват пред органите за технически надзор;

2. (изм. - ДВ, бр. 37 от 2007 г.) да възлага управлението на повдигателните съоръжения по чл. 2, ал. 1, т. 1, 4 и 7 само на машинисти, притежаващи съответната степен на правоспособност съгласно Наредба № 1 за условията и реда за придобиване и признаване на правоспособност за упражняване на професии по управление на товароподемни кранове и подвижни работни площадки (обн., ДВ, бр. 28 от 2002 г.; изм. и доп., бр. 39 от 2006 г.), или на обучени съгласно т. 3 лица;

3. (изм. - ДВ, бр. 37 от 2007 г.) да установи ред и да осигури обучението на лицата, които управляват повдигателните съоръжения по чл. 2, ал. 1, т. 2 и 3, както и на управляващите товароподемни кранове и подвижни работни площадки, за управлението на които не се изисква правоспособност съгласно Наредба № 1 за условията и реда за придобиване и признаване на правоспособност за упражняване на професии по управление на товароподемни кранове и подвижни работни площадки;

4. да предостави срещу подпис на отговорните лица по т. 1 и на ръководния и обслужващия персонал инструкцията за работа по чл. 46, ал. 1, т. 2 ЗТИП;

5. да осигури поддържането, ремонтирането и преустройването на повдигателните съоръжения да се извършва само от лица, които са вписани в регистъра по чл. 36, ал. 1 ЗТИП като лица, осъществяващи тези дейности;

6. да не допуска експлоатацията на повдигателни съоръжения, за които не е осигурил поддържане от лице съгласно т. 5.

**Чл. 25.** Отговорните лица по чл. 24, т. 1:

1. не допускат до работа с повдигателните съоръжения по чл. 2, ал. 1, т. 1 - 4 и 7 персонал, който не притежава съответната степен на правоспособност съгласно Наредба № 1 за условията и реда за придобиване и признаване на правоспособност за упражняване на професии по управление на товароподемни кранове и подвижни работни площадки или не е обучен съгласно чл. 24, т. 3;

2. инструктират обслужващия персонал за:

а) правилното окачване на товарите;

б) спазването на габаритите при подреждане на товарите;

в) правилното установяване на стреловите самоходни кранове и на подвижните работни площадки;

3. изпълняват инструкцията за работа по чл. 46, ал. 1, т. 2 ЗТИП и контролират персонала за нейното изпълнение.

**Чл. 26.** Окачването чрез предварително привързване на товарите към куките на повдигателните съоръжения с управление от кабина се извършва от лица, които са инструктирани съгласно чл. 27 да окачват товарите.

**Чл. 27.** Ползвателят е длъжен да осигури провеждане и документиране на първоначален и ежегоден инструктаж и проверка на знанията на лицата, които окачват товарите към повдигателните съоръжения, наричани по-нататък "прикачвачите", и на лицата, които управляват повдигателните съоръжения, за спазване на изискванията на наредбата, инструкциите за безопасна експлоатация на съоръженията и на инструкцията за работа по чл. 46, ал. 1, т. 2 ЗТИП.

**Чл. 28.** (1) Сигнализацията между прикачвачите и лицата, които управляват повдигателни съоръжения, се осъществява чрез сигнали съгласно приложение № 8 към чл. 6 от Наредба № 4 за знаците и сигналите за безопасност на труда и противопожарна охрана (ДВ, бр. 77 от 1995 г.) или чрез двустранна телефонна или радиовръзка.

(2) Не се допуска повдигането на товари, когато няма пряка видимост между лицето, което управлява повдигателното съоръжение, и товара, ако няма пряка видимост или не е осигурена двустранна телефонна или радиовръзка между прикачвача и лицето, което управлява съоръжението.

**Чл. 29.** (1) Отговорното лице по чл. 24, т. 1 трябва да извършва проверка на изправността на сменяемите товарозахващащи приспособления всеки месец, а на сапаните - на всеки 10 дни. Резултатите от проверките се записват в дневник.

(2) Прикачвачите са длъжни преди започване на работа да извършват проверка на изправността на сменяемите товарозахващащи приспособления.

(3) Не се допуска използването на неизправни и несъответстващи на теглата и характера на товарите сменяеми товарозахващащи приспособления, палети, кошове и контейнери.

**Чл. 30.** Лицата, които управляват повдигателни съоръжения по чл. 2, ал. 1, т. 1 - 4 и 7, са длъжни преди започване на работа да извършват оглед и функционални проверки на повдигателните съоръжения и ежедневно да записват резултатите от огледите и проверките в сменен дневник.

**Чл. 31.** Повдигателните съоръжения не трябва да се използват в среда или с технически характеристики, различни от записаните в техническата документация на съоръжението.

**Чл. 32.** Не се допуска повдигателните съоръжения, пуснати на пазара преди 23 април 2003 г., чиито механизми за повдигане имат триещи или сцепни съединители, да се използват за повдигане на разтопен метал, експлозивни, токсични и силно токсични вещества и съдове, намиращи се под налягане.

**Чл. 33.** Преместването на товари над покриви на сгради, в които се намират хора, трябва да се извършва под ръководството на лицето по чл. 24, т. 1.

**Чл. 34.** (1) Повдигането и преместването на товари с повече от един кран се извършва по проект на ползвателя на крана и под ръководството на лицето по чл. 24, т. 1.

(2) Проектът по ал. 1 трябва да съдържа схемите за привързване и преместване на товара, вида на товарозахващащите органи и приспособления, последователността на изпълнение на отделните операции, положението на товароподемните въжета, изискванията към състоянието на подкрановия път и други изисквания за безопасност.

(3) При повдигане на товари с повече от един кран натоварването на всеки отделен кран не трябва да превишава неговата товароподемност съгласно товарната му характеристика.

**Чл. 35.** (1) Ползвателите на повдигателните съоръжения с изключение на сапаните трябва да поставят върху тях табелки, на които ясно и трайно са означени товароподемността и регистрационният номер на съоръжението.

(2) На радиоуправляемите кранове трябва да се поставят добре видими табели с текст "радиоуправляем кран" с височина на шрифта не по-малка от 150 mm.

**Чл. 36.** (1) Лицата, които управляват мостови и придвижващи се конзолни кранове, по време на работа трябва да заключват входовете за пътеките по дължината на релсовите пътища.

(2) Присъствието на лица на релсовите пътища и на пътеките по дължината им за обслужване на крановете по ал. 1 се допуска само с писмено разрешение на лицето по чл. 24, т. 1.

**Чл. 37.** (1) Инструкцията за работа трябва да има съдържание съгласно чл. 46, ал. 1, т. 2 ЗТИП, като определя:

1. реда за привързване и окачване на товарите и използваните за целта товарозахващащи приспособления;

2. реда и начините за придвижване, завъртане и складиране на товарите;

3. реда за подаване на сигнали между прикачвачите и лицата, които управляват повдигателни съоръжения;

4. реда за безопасно спускане на машиниста на крана от кабината при принудително спиране на крана извън пределите на входната площадка - за мостови и придвижващи се конзолни кранове, които нямат пътеки по дължината на релсовите си пътища;

5. реда за предаване на управлението на радиоуправляем кран от един команден блок на друг.

(2) Лицата, които управляват повдигателните съоръжения, и прикачвачите са длъжни да извършват товаро-разтоварните работи, като спазват изискванията на инструкцията по ал. 1.

**Чл. 38.** (1) Ползвателите на повдигателните съоръжения трябва да предоставят срещу подпис на прикачвачите и на лицата, които управляват повдигателните съоръжения, графични схеми за начините на привързване на товарите.

(2) Прикачвачите и лицата, които управляват повдигателни съоръжения, трябва да извършват товаро-разтоварните работи в съответствие с графичните схеми по ал. 1.

**Чл. 39.** Стрелови кранове и подвижни работни площадки се установяват по начин, осигуряващ разстояние не по-малко от 1000 mm между въртящата се част на крана или площадката и околните стени, товари или други предмети.

**Чл. 40.** (1) При необходимост от използване на изнасящите се опори на стрелови кранове и подвижни работни площадки трябва да се използват всички техни изнасящи се опори и под тях да се поставят подложките, които са инвентарна принадлежност на съоръженията.

(2) Не се допуска установяване на повдигателните съоръжения по ал. 1 върху нетрамбована почва, върху основа, под която има подземни комуникации, или върху площадки с наклон, по-голям от посочения в техническата документация на повдигателното съоръжение.

**Чл. 41.** Опорите на стрелови кранове се установяват в близост до неукрепени скатове, насипи и изкопи при спазване на изискванията на т. 1.27 и 1.28 от приложение № 1 към чл. 2, ал. 2 от Наредба № 2 за минималните изисквания за здравословни и безопасни условия на труд при извършване на строителни и монтажни работи (обн., ДВ, бр. 37 от 2004 г.; попр., бр. 98 от 2004 г.).

**Чл. 42.** Ползвателят на повдигателните съоръжения по чл. 2, ал. 1, т. 1 - 4 и лицата, които управляват повдигателните съоръжения, не трябва да допускат:

1. лица, които не участват в товаро-разтоварните работи, да присъстват в местата, предназначени за повдигане, преместване и поставяне на товарите, и в обхвата на повдигателните съоръжения;

2. присъствието на хора, включително и на прикачвачите, при повдигане и спускане на товари близо до стени, колони, складирани материали, вагони, машини и др.;

3. присъствието на хора под повдигнат товар; допуска се прикачвачът да се намира около товара, ако той е на височина не по-голяма от 1000 mm;

4. повдигане и спускане на товари върху платформи на превозни средства в присъствието на хора върху платформата; допуска се присъствие на прикачвачи върху платформите, когато товаро-разтоварните работи се извършват посредством кран с кука, от кабината на който има добра видимост на пода на платформата и има възможност прикачвачът да се отдалечи на безопасно разстояние от повдигнатия товар;

5. присъствието на хора в зоните на действие на магнитни и грайферни кранове по време на тяхната работа;

6. намаляване на минималните разстояния по чл. 10;

7. използването на повдигателните съоръжения за повдигане на хора;

8. при прекъсване на работа товарът да се оставя в повдигнато положение;

9. качването на хора на повдигателното съоръжение по време на движението му;

10. товаренето и разтоварването на товарни автомобили, когато в кабините им има хора;

11. работа на повдигателните съоръжения с неработещи или неизправни предпазни устройства, контролни уреди, спирачки или звуков сигнал;
12. работа при силни валежи или недостатъчна осветеност на работната площадка;
13. боядисването на стоманени вериги и куки;
14. складирането на товари в неустойчиво положение;
15. буксирането на един кран с друг.

**Чл. 43.** Лицата, които управляват повдигателните съоръжения по чл. 2, ал. 1, т. 1 - 4, са длъжни:

1. да изключват главния прекъсвач на електрическото захранване при необходимост от преглеждане, ремонтване и регулиране на механизмите и електрообзавеждането на повдигателното съоръжение и при излизане на хора на площадките на крановете мостови тип;

2. да повдигат предварително товара на височина не по-голяма от 200 - 300 mm за проверка на правилното му привързване и окачване и за сигурното действие на спирачката и да поставят преместения товар на места, които не позволяват падането, обръщането или приплъзването му;

3. да преместват товарите на височина не по-малка от 500 mm над височината на предметите, намиращи се по пътя на преместването;

4. да изключват електрическото захранване на крановете и да заключват кабините им след приключване на работа, а крановете, които имат релсозахватни устройства - да закотвят към релсите на площадките за домуване;

5. да съхраняват на недостъпно място командните блокове на радиоуправляемите кранове след приключване на работата с тях;

6. да не повдигат товари, намиращи се в неустойчиво положение или окачени на единия рог на двурога кука;

7. да не влачат товара и да не придвижват посредством куката вагони и други платформи без използване на направляващи ролки, които да осигуряват вертикално положение на товарните въжета;

8. да не освобождават чрез крана притиснати от товари сапани, въжета или вериги;

9. да не допускат прикачвачите да теглят или дърпат товара по време на повдигането или преместването му; допуска се за направляване на дългомерни или обемисти товари да се използват прътове с куки или въжета;

10. да не използват крайните прекъсвачи като работни органи за автоматично спиране на механизмите на повдигателното съоръжение;

11. да не включват механизмите на повдигателното съоръжение, когато върху него или на релсовия път има хора; допуска се изключение за лицата, които извършват прегледи и ремонти, като включването на механизмите се извършва само по сигнал на тези лица;

12. да не завъртат стрелата на движещ се кран;

13. да поставят стрелата на придвижващ се без товар стрелови кран в посоката на неговото движение;

14. да спазват изискванията в инструкцията за експлоатация на производителя за положението на стрелата по време на придвижване на стрелови кран с товар.

**Чл. 44.** Ползвателят и машинистите на подвижни работни площадки не трябва да допускат:

1. площадката да работи с неизправни предпазни устройства, контролни уреди или спирачки, без изнесени стабилизатори и без да е нивелирана;

2. работа при недостатъчна видимост, силни валежи или при скорост на вятъра, надвишаваща скоростта, посочена в техническата документация на площадката;

3. да се влиза и излиза на площадката през прозоречни и други отвори на сградите.

**Чл. 45.** (1) Прикачвачите са длъжни да използват сапани с товароподемност, съответстваща на теглото на товара, и с ъгъл между клоновете им не по-голям от 90°.



Допуска се използването на сапани с по-голям ъгъл между клоновете им, когато това е маркирано върху тях.

(2) Прикачвачите са длъжни да не теглят или дърпат товара по време на повдигането или преместването му.

**Чл. 46.** Ползвателят на товарозахващащи приспособления е длъжен да използва само приспособления, върху които трайно е маркирана товароподемността им.

**Чл. 47.** Машинистите на радиоуправляем кран, чието управление се осъществява от повече от един команден блок, трябва да използват разговорна уредба, когато между тях липсва визуална връзка.

**Чл. 48.** Ползвателят трябва да осигури провеждането на всички прегледи, обслужвания, ремонти и регулировки на повдигателните съоръжения и техните устройства съгласно инструкцията за експлоатация на производителя.

**Чл. 49.** Извършените ремонтни работи на повдигателните съоръжения по чл. 2, ал. 1, т. 1 - 4 и 7 се записват в ремонтен дневник от лицето по чл. 24, т. 1.

**Чл. 50.** Ползвателят, ръководителят на предприятието и обслужващия персонал са длъжни да не допускат експлоатация на повдигателните съоръжения, когато:

1. не са регистрирани пред органите за технически надзор;
2. в акта за първоначален технически преглед или в ревизионен акт е вписано заключение, че съоръжението не е годно за безопасна експлоатация;
3. не е извършен технически преглед на съоръженията съгласно чл. 71, ал. 1, т. 1 - 7;
4. се управляват от лице, което не притежава необходимата правоспособност;
5. нямат нанесена маркировка за съответствие със съществените изисквания на приложимите наредби по чл. 7 ЗТИП;
6. престанат да съответстват на нормативните изисквания за устройство или безопасна експлоатация и/или са констатирани повреди или неизправности, които не осигуряват безопасната експлоатация на съоръжението.

**Чл. 51.** Ползвателят е длъжен да не допуска експлоатацията на повдигателни съоръжения, чиито детайли или сглобени единици подлежат на бракуване.

#### *Раздел IV*

#### **Норми за бракуване**

**Чл. 52.** Детайлите и сглобените единици на повдигателните съоръжения се бракуват съгласно нормите в този раздел, ако в документацията на съоръженията не са посочени други норми.

**Чл. 53.** Стоманените въжета се бракуват съгласно нормите, определени в БДС ISO 4309.

**Чл. 54.** Сапаните от синтетични влакна се бракуват съгласно изискванията за бракуване в инструкцията за експлоатация на производителя.

**Чл. 55.** Товароподемните вериги на повдигателните съоръжения се бракуват при наличие на пукнатини, при износване на звено на веригата с повече от 10 на сто от първоначалния му диаметър или при удължаване на звено с повече от 3 на сто.

**Чл. 56.** Куките на повдигателните съоръжения се бракуват при наличие на пукнатини или когато износването им в мястото на окачване на товара е по-голямо от 10 на сто от първоначалната височина на тяхното сечение. Не се допуска ремонт на куките чрез наваряване на метал.

**Чл. 57.** Ходовите колела на количките и крановете се бракуват при наличие на пукнатини, при износване на реборда им над 50 на сто от първоначалната му дебелина или износване на повърхността на търкаляне, което е намалило началния им диаметър с повече от 2 на сто.

**Чл. 58.** Барабаните на механизмите за повдигане се бракуват, когато имат пукнатини или износването на каналите им е по-голямо от 2 mm.

**Чл. 59.** Ролките на повдигателните съоръжения се бракуват при износване на каналите им с повече от 40 на сто от първоначалния им радиус.

## Глава трета ТЕХНИЧЕСКИ НАДЗОР

### *Раздел I*

#### **Общи положения**

**Чл. 60.** Органи за технически надзор на повдигателните съоръжения са:

1. председателят на Държавната агенция за метрологичен и технически надзор (ДАМТН) чрез Главна дирекция "Инспекция за държавен технически надзор" (ГД "ИДТН");

2. лица и структурнообособени части на предприятия или организации, получили лицензия от председателя на ДАМТН по реда на Наредбата за условията и реда за издаване на лицензии за осъществяване на технически надзор на съоръжения с повишена опасност и за реда за водене на регистър на съоръженията, приета с Постановление № 187 на Министерския съвет от 2000 г. (обн., ДВ, бр. 79 от 2000 г.; изм. и доп, бр. 115 от 2002 г., бр. 17 от 2003 г. и бр. 104 от 2004 г.).

**Чл. 61.** (1) Обектите, в които функционират повдигателни съоръжения по чл. 2, ал. 1, т. 1 и 2, се изграждат по инвестиционни проекти, заверени от органите за технически надзор. На заверяване подлежат частите на инвестиционните проекти, които се отнасят до монтирането в обектите на повдигателните съоръжения.

(2) Органите за технически надзор извършват експертиза на проектите по ал. 1 в 20-дневен срок от получаването им, заверяват проектите или отказват да ги заверят и писмено уведомяват заявителя.

(3) Органите за технически надзор заверяват с подпис и печат проектите по ал. 1, когато предвидените проектни решения съответстват на изискванията на наредбата, а когато не съответстват, органите за технически надзор мотивират писмено отказите си да заверят проектите.

**Чл. 62.** (1) Ремонтът на повдигателните съоръжения се извършва по техническа документация, заверена от органите за технически надзор по реда и в срока по чл. 61, ал. 2 и 3 за съответствието им с изискванията на наредбата.

(2) Техническата документация по ал. 1 трябва да съдържа всички чертежи, данни за използваните материали, за местата и методите за осъществяване на безразрушителен контрол и други документи за елементите, които се заменят, ремонтират или преустройват.

### *Раздел II*

#### **Регистриране на повдигателните съоръжения**

**Чл. 63.** (1) Ползвателите на повдигателни съоръжения са длъжни в 10-дневен срок след монтирането им, но преди пускането им в експлоатация да ги регистрират пред органите за технически надзор.

(2) Ползвателите на повдигателни съоръжения, които подлежат на технически надзор от органа по чл. 60, т. 1, са длъжни да ги регистрират в регионалните отдели на ГД "ИДТН", на чиято територия ще се експлоатират.

(3) Ползвателите на повдигателни съоръжения, които подлежат на технически надзор от органа по чл. 60, т. 2, са длъжни да ги регистрират пред избран от тях орган.

**Чл. 64.** (1) Регистрирането на повдигателните съоръжения се извършва по писмено заявление на ползвателите им, в което се посочват:

- данни, идентифициращи ползвателя;
- данни за мястото на монтажа и/или експлоатацията на съоръжението.

(2) Към заявлението по ал. 1 се прилагат:

- ревизионна книга;

2. паспорт или друг документ на производителя, съдържащ техническите данни и характеристики на повдигателното съоръжение;

3. инструкцията на производителя за монтаж и експлоатация на повдигателното съоръжение;

4. декларация за съответствие със съществените изисквания, определени в приложимите за повдигателното съоръжение наредби по чл. 7 ЗТИП.

(3) В зависимост от вида на повдигателното съоръжение към заявлението по ал. 1 се прилагат и:

1. принципни кинематични, електрически, хидравлични и пневматични схеми - за съоръженията по чл. 2, ал. 1, т. 1 - 5 и 7;

2. диаграми на товарните характеристики - за съоръженията по чл. 2, ал. 1, т. 1, 4 и 7;

3. монтажни чертежи на съоръжението и съставните му части - за съоръженията по чл. 2, ал. 1, т. 1 - 5 и 7;

4. проектът на релсовия път по чл. 19, ал. 1 и протоколът по чл. 18 - за съоръженията по чл. 2, ал. 1, т. 1, 2, 3 и 7;

5. паспорт на устройството за радиоуправление, електрическа схема на свързването му и инструкция за експлоатация - за радиоуправляеми повдигателни съоръжения.

(4) Допуска се при регистрирането на съоръжения по чл. 2, ал. 1, т. 6 да се представя една обща ревизионна книга за максимум 6 броя съоръжения.

(5) (Доп. - ДВ, бр. 37 от 2007 г.) Декларацията за съответствие по ал. 2, т. 4 не се изисква за повдигателни съоръжения, пуснати на пазара на Република България преди влизането в сила на приложимите за съоръжението наредби по чл. 7 ЗТИП.

**Чл. 65.** (1) Заявлението за регистриране и представените документи се проверяват от органите за технически надзор в срок 10 работни дни от получаването им.

(2) Когато при проверката по ал. 1 не бъдат констатирани непълноти в представените документи и/или несъответствия на декларацията за съответствие по чл. 64, ал. 2, т. 4, органите за технически надзор регистрират повдигателното съоръжение. Отказът за регистрация се мотивира писмено.

**Чл. 66.** Ползвателят е длъжен да уведоми органа за технически надзор, пред когото е регистрирал повдигателното съоръжение, за всяко преустройство на съоръжението и да му представи следните документи:

1. обяснителна записка за извършените промени;

2. техническата документация, по която е извършено преустройството;

3. удостоверения за качеството на материалите и съставните части, използвани при преустройството;

4. декларация за съответствие със съществените изисквания, определени в приложимите за повдигателното съоръжение наредби по чл. 7 ЗТИП.

**Чл. 67.** При промяна на ползвателя на повдигателно съоръжение новият ползвател е длъжен в 10-дневен срок от настъпване на промяната да уведоми за нея органа за технически надзор, който е регистрирал съоръжението.

**Чл. 68.** (1) Ползвателят по всяко време може да промени лицето по чл. 60, т. 2, което осъществява технически надзор на повдигателното съоръжение.

(2) В случай на промяна по ал. 1 ползвателят е длъжен да регистрира повдигателното съоръжение пред новоизбрано лице по чл. 60, т. 2, като му предостави досието по чл. 80.

(3) В случаите по ал. 1 ползвателят отправя до лицето по чл. 60, т. 2, което първоначално е регистрирало повдигателното съоръжение, писмено искане за предоставяне на досието по чл. 80, което съхранява. Лицето е длъжно да предостави досието в 7-дневен срок от получаване на искането.

**Чл. 69.** Когато повдигателно съоръжение се бракува, в 10-дневен срок ползвателят му е длъжен да уведоми за това органа за технически надзор, пред който съоръжението е регистрирано.

**Чл. 70.** Органите за технически надзор по чл. 60, т. 2 уведомяват всяка година до 31 януари ГД "ИДТН" за регистрираните и сметите от регистрацията през предходната година повдигателни съоръжения.

### *Раздел III*

#### **Технически прегледи и проверки**

**Чл. 71.** (1) Органите за технически надзор извършват следните технически прегледи на регистрираните повдигателни съоръжения:

1. първоначални - след регистрирането им;
2. периодични:
  - а) на повдигателните съоръжения по чл. 2, ал. 1, т. 1 - 5 и 7 - най-малко един път на 2 години;
  - б) на сменяемите товароухващащи приспособления - най-малко един път на 6 месеца;
3. периодични със статично и динамично изпитване - най-малко един път на 4 години - за повдигателните съоръжения по чл. 2, ал. 1, т. 1 - 5 и 7;
4. след преустройство;
5. когато не са експлоатирани повече от една година;
6. след ремонт на носещите конструкции или смяна на носещи елементи, механизми за повдигане, товароподемни куки, въжета за повдигане или ролкови блокове;
7. след демантиране и монтиране на друго работно място;
8. внезапни;
9. по искане на ползвателя на повдигателното съоръжение.

(2) За извършване на техническите прегледи по ал. 1, т. 1, 4 - 7 и 9 ползвателите на повдигателни съоръжения са длъжни да отправят писмено заявление до органите за технически надзор, които са регистрирали съоръженията. Прегледите се извършват в двуседмичен срок от получаването на заявлението.

(3) Датите за извършване на техническите прегледи по ал. 1, т. 2 и 3 се определят от органите за технически надзор и се съобщават най-малко 10 дни предварително на ползвателя на съоръженията.

(4) Техническите прегледи на повдигателните съоръжения, чийто технически надзор се осъществява от органа по чл. 60, т. 1, които са преместени извън обхвата на териториална компетентност на регионалния отдел на ГД "ИДТН", пред който са регистрирани, се извършват от инспектори на регионалния отдел на ГД "ИДТН", на чиято територия се експлоатират съоръженията.

(5) Техническите прегледи се извършват в присъствието на ползвателя на повдигателното съоръжение или на лицето по чл. 24, т. 1.

**Чл. 72.** Ползвателят е длъжен да осигури на инспекторите на ГД "ИДТН" всички необходими за извършването на техническите прегледи уреди, инструменти, контролни тежести, електроенергия, правоспособен персонал и лични предпазни средства.

**Чл. 73.** (1) При първоначалния технически преглед се извършва:

1. проверка за наличието на маркировка за съответствие, когато такава се изисква от приложимите наредби по чл. 7 ЗТИП;
2. проверка за съответствието на повдигателното съоръжение с документите по чл. 64, ал. 2 и 3;
3. проверка за спазване на изискванията на глава втора, раздели I и II;
4. външен преглед на съоръжението и функционално изпитване на действието на механизмите, електрообзавеждането, предпазните устройства и хидравличната система;
5. статично изпитване;

6. динамично изпитване.

(2) При първоначалния преглед на повдигателни съоръжения, които са пуснати на пазара в сглобен вид, не се извършва статично и динамично изпитване, ако не са изминали повече от 12 месеца от датата на издаване на декларацията за съответствие по чл. 64, ал. 2, т. 4.

(3) При техническите прегледи по чл. 71, ал. 1, т. 4 не се извършва статично и динамично изпитване, ако не са изминали повече от 12 месеца от датата на издаване на декларацията за съответствие по чл. 66, т. 4.

**Чл. 74.** При техническите прегледи по чл. 71, ал. 1, т. 2 и 8 се извършват проверките и изпитванията по чл. 73, ал. 1, т. 2, 3 и 4, а при техническите прегледи по чл. 71, ал. 1, т. 3 - 7 - проверките и изпитванията по чл. 73, ал. 1, т. 2 - 6.

**Чл. 75.** (1) Статичното изпитване на товароподемните кранове и подвижните работни площадки се извършва в продължение на 10 min с товар, превишаващ с 25 на сто товароподемността на съоръженията. Изпитването е успешно, ако не настъпи отпускане на товара или платформата на подвижната работна площадка и не се открият пукнатини, разрушаване на елементи или остатъчни деформации.

(2) Статичното изпитване на стрелови кран и на подвижна работна площадка стрелови тип се извършва при най-голям обseg на стрелата, а на подвижна работна площадка конзолен тип - при най-голям обseg на конзолата.

(3) Статичното изпитване на сменяеми товароухващащи приспособления се извършва с товар, превишаващ с 50 на сто товароподемността им.

**Чл. 76.** При динамичното изпитване на повдигателните съоръжения по чл. 2, ал. 1, т. 1 - 4 и 7 се проверява работата на механизмите и спирачките с товар, превишаващ с 10 на сто товароподемността им, като неколккратно се извършва повдигане, спускане и придвижване на товара. Изпитването е успешно, ако не се получат повреди на механизмите, а задвижването и спирачките функционират в съответствие с определените режими на работа.

**Чл. 77.** (1) След извършване на първоначалния технически преглед органите за технически надзор заверяват с подпис и печат ревизионната книга по чл. 64, ал. 2, т. 1, предават я на ползвателя за съхранение и издават акт за първоначален технически преглед, който съдържа:

1. вида на извършените проверки и изпитвания и резултатите от тях;
2. заключение за годността на съоръжението за безопасна експлоатация;
3. разрешение или отказ за пускане в експлоатация - за съоръженията, за които няма наредби по чл. 7 ЗТИП;
4. срока за извършване на периодичен преглед.

(2) Актът по ал. 1 се предоставя на ползвателя срещу подпис.

**Чл. 78.** (1) Органите за технически надзор записват резултатите от техническите прегледи по чл. 71, ал. 1, т. 2 - 9 в ревизионните книги на повдигателните съоръжения, като попълват ревизионен акт, който съдържа:

1. констатираните неизправности, нарушения и други несъответствия с изискванията на наредбата и/или техническата документация на съоръжението;
2. заключение за годността на съоръжението за по-нататъшна безопасна експлоатация и при какви условия може да се експлоатира;
3. срока за следващия периодичен преглед.

(2) Ползвателите са длъжни да предоставят ревизионните книги на повдигателните съоръжения при поискване от органите за технически надзор.

(3) Инспекторите на ГД "ИДТН" могат да записват в ревизионните книги предписанията по чл. 49, ал. 1, т. 1 ЗТИП.

(4) Когато при техническите прегледи по чл. 71, ал. 1 органите за технически надзор по чл. 60, т. 2 установят, че повдигателното съоръжение не е годно за по-нататъшна

безопасна експлоатация, са длъжни писмено да уведомят за това регионалния отдел на ГД "ИДТН".

**Чл. 79.** (1) Инспекторите на ГД "ИДТН" писмено разпореждат спиране на експлоатацията на повдигателните съоръжения, когато:

1. престанат да съответстват на нормативните изисквания за устройство или безопасна експлоатация и/или са констатирани повреди или неизправности, които не осигуряват безопасната експлоатация на съоръжението;

2. на съоръженията не е извършен технически преглед съгласно чл. 71, ал. 1, т. 1 - 7;

3. не са регистрирани пред органите за технически надзор;

4. в акта за първоначален технически преглед или в ревизионен акт е вписано заключение, че съоръжението не е годно за безопасна експлоатация;

5. се управляват от лице, което не притежава необходимата правоспособност;

6. нямат нанесена маркировка за съответствие със съществените изисквания на приложимите наредби по чл. 7 ЗТИП.

(2) Разпореждането по ал. 1 може да бъде вписано в акта за първоначален технически преглед или в ревизионната книга на съоръжението или да се съдържа в писмена заповед.

(3) След отстраняване на причините, поради които повдигателните съоръжения са били спрени от експлоатация, инспекторите на ГД "ИДТН" разрешават експлоатацията им с писмена заповед или с вписване в ревизионната книга.

**Чл. 80.** Органите за технически надзор и ползвателите на повдигателни съоръжения съставят досие на всяко съоръжение и го съхраняват до бракуването на съоръжението. Досието съдържа:

1. документите, представени при регистрацията;

2. актовете за технически прегледи и други документи, издадени от органите за технически надзор;

3. чертежи, изчисления, протоколи от извършени изпитвания и документи за извършени ремонти или преустройства.

**Чл. 81.** Инспекторите на ГД "ИДТН" най-малко веднъж на две години извършват проверки за спазването на изискванията на наредбата в обектите, в които се експлоатират повдигателни съоръжения, и външен преглед на техническото състояние на съоръженията.

**Чл. 82.** (1) Инспекторите на ГД "ИДТН" писмено разпореждат демонтиране на кулокранове с повреди или неизправности, водещи до непосредствена опасност от срутване на крана.

(2) Ползвателите на крановете по ал. 1 са длъжни да ги демонтират в едномесечен срок след получаване на писменото разпореждане за демонтиране.

#### *Раздел IV*

#### **Обследване на аварии и злополуки**

**Чл. 83.** (1) За всяка авария или злополука, възникнала при експлоатацията на повдигателно съоръжение, неговият ползвател е длъжен да уведоми незабавно регионалния отдел на ГД "ИДТН", като до пристигането на негови инспектори взема мерки за оказване на помощ на пострадалите и за предотвратяване на по-нататъшното развитие на аварията.

(2) Ползвателят е длъжен да запази непроменена обстановката, създадена при аварията или злополуката, до идване на инспекторите на ГД "ИДТН", когато това не крие опасност за развитие на аварията или възникване на нова злополука. Когато се наложи изменение на обстановката, ползвателят представя на инспекторите писмена справка за извършените изменения и за причините, наложили това.

**Чл. 84.** Инспекторите на ГД "ИДТН" обследват причините за възникването на аварията или злополуката и съставят протокол за резултатите от обследването.

Глава четвърта  
**ВПИСВАНЕ В РЕГИСТЪРА И ИЗДАВАНЕ НА УДОСТОВЕРЕНИЯ ЗА  
ВПИСВАНЕ НА ЛИЦА, КОИТО ИЗВЪРШВАТ ПОДДЪРЖАНЕ,  
РЕМОНТИРАНЕ И ПРЕУСТРОЙВАНЕ НА ПОВДИГАТЕЛНИ  
СЪОРЪЖЕНИЯ**

**Чл. 85.** (1) Лицата, които кандидатстват за вписване в регистъра по чл. 36, ал. 1 ЗТИП за извършване на дейности по поддържане, ремонтране и преустройство на повдигателни съоръжения, трябва да отговарят на изискванията на чл. 36, ал. 2, т. 1 ЗТИП и:

1. да разполагат със следния персонал, нает по трудово правоотношение:

а) лице с образователно-квалификационна степен "магистър" по машинна или електротехническа специалност; допуска се лицето да е със средно професионално образование с изучаване на повдигателни съоръжения, когато заявителят кандидатства само за дейността по поддържане на повдигателни съоръжения или за ремонтране и преустройство на повдигателни съоръжения по чл. 2, ал. 1, т. 5 и 6;

б) заварчик с правоспособност "заварчик на тръби" и/или "заварчик на листов материал", притежаващ сертификат, издаден от лице, получило разрешение от Изпълнителна агенция "Българска служба по акредитация" да одобрява персонал за изпълнение на неразглобяеми съединения - когато дейността, за която кандидатства лицето, включва изпълнение на неразглобяеми съединения;

в) лице с професия "машинен монтьор" или "електромонтьор" - в зависимост от дейностите и видовете повдигателни съоръжения, за които кандидатства;

2. да притежават:

а) българските стандарти за повдигателните съоръжения, които ще поддържат, ремонтират или преустройват;

б) инструкции за работа за извършване на поддържане, ремонтране и/или преустройство на повдигателни съоръжения, съдържащи реда за осъществяване на дейността, контрола за спазване на изискванията на проектите, технологичната документация и наредбата;

3. да разполагат с апаратура и съоръжения за извършване на статични и динамични изпитвания и за измерване на провес, мегаомметър с изпитвателно напрежение 1000 V, мултиметър с обхват до 500 V, амперклещи или амперметър с обхват до 100 A, манометър с клас на точност до 1,0 (за повдигателни съоръжения, които имат хидравлична система), шлосерски инструменти, измервателни уреди за геометрични размери и други машини, съоръжения и уреди с обхват, технически характеристики и предназначение в зависимост от предвидените в инструкциите по т. 2, буква "б" технологични операции и според вида и работните параметри на повдигателните съоръжения, за които кандидатстват.

(2) Допуска се лицата от персонала по ал. 1, т. 1 да не са наети по трудово правоотношение, когато:

1. са неограничено отговорни съдружници, когато заявителят е събирателно или командитно дружество, или

2. заявителят е едноличен търговец и самият той е включен в персонала по ал. 1, т. 1.

**Чл. 86.** (1) Лицата по чл. 85, ал. 1 отправят до председателя на ДАМТН чрез регионалните отдели на ГД "ИДТН" писмено заявление, в което посочват дейностите и видовете, типа и техническите характеристики на повдигателните съоръжения, за които кандидатстват.

(2) Към заявлението по ал. 1 се прилагат:

1. съдебно удостоверение за актуално състояние на търговеца;

2. копие от картата за идентификация по регистър БУЛСТАТ;

3. копия от трудовите договори на персонала по чл. 85, ал. 1, т. 1;

4. копие на дружествения договор - в случаите по чл. 85, ал. 2, т. 1;

5. копия от документите за образование и/или правоспособност на персонала по чл. 85, ал. 1, т. 1;
6. копия от сертификатите на заварчиците по чл. 85, ал. 1, т. 1, буква "б";
7. списък на нормативните актове, които ще прилагат в дейността си, и стандартите по чл. 85, ал. 1, т. 2, буква "а";
8. инструкциите за работа по чл. 85, ал. 1, т. 2, буква "б";
9. списък на апаратурата, машините, уредите и съоръженията по чл. 85, ал. 1, т. 3;
10. документ за платена държавна такса по чл. 19 от Тарифа № 11 за таксите, които се събират в системата на ДАМТН по Закона за държавните такси, утвърдена с Постановление № 97 на Министерския съвет от 1999 г. (обн., ДВ, бр. 50 от 1999 г.; изм. и доп., бр. 10 от 2000 г., бр. 94 и 115 от 2002 г., бр. 17 и 19 от 2003 г.; попр., бр. 27 от 2003 г.; изм. и доп., бр. 33 и 49 от 2003 г., бр. 32 и 104 от 2004 г. и бр. 15 и 40 от 2006 г.).

**Чл. 87.** (1) В срок 15 дни от получаване на заявлението по чл. 86, ал. 1 служителите на регионалния отдел на ГД "ИДТН" извършват проверка на приложените документи.

(2) Когато при проверката по ал. 1 се установи липса на някой от документите по чл. 86, ал. 2, на заявителя се дава възможност допълнително да ги представи в срок не по-дълъг от 15 дни. Служителите на регионалния отдел на ГД "ИДТН" проверяват допълнително представените документи в срок 7 дни от получаването им.

(3) Когато при проверката по ал. 1 или 2 не се установи несъответствие с някое от изискванията по чл. 85, в срок 15 дни от приключването ѝ служителите на регионалния отдел на ГД "ИДТН" извършват проверка на място на заявителя.

(4) За резултатите от проверките по ал. 1 - 3 се съставя протокол, който в 5-дневен срок от приключването на последната проверка началникът на регионалния отдел на ГД "ИДТН" представя на председателя на ДАМТН или на оправомощено от него длъжностно лице от ГД "ИДТН".

(5) В 10-дневен срок от получаване на протокола по ал. 4 председателят на ДАМТН или оправомощеното от него длъжностно лице от ГД "ИДТН" вписва заявителя в регистъра по чл. 36, ал. 1 ЗТИП и издава удостоверение за вписването му, когато заявителят отговаря на изискванията по чл. 85, или мотивирано отказва регистрацията, когато заявителят не отговаря на изискванията по чл. 85.

### **ДОПЪЛНИТЕЛНИ РАЗПОРЕДБИ**

**§ 1.** По смисъла на наредбата "преустройство на повдигателно съоръжение" е изменение на конструкцията или задвижването на повдигателното съоръжение, с което се променят техническите му характеристики и се повишават или преразпределят натоварванията в елементите му, или се намалява товарната или собствената устойчивост на повдигателното съоръжение.

**§ 2.** Устройството на повдигателните съоръжения, пуснати в действие до 23 април 2003 г., трябва да съответства на заверената им от органите за технически надзор техническа документация.

### **ЗАКЛЮЧИТЕЛНИ РАЗПОРЕДБИ**

**§ 3.** Указания по прилагане на наредбата дава председателят на Държавната агенция за метрологичен и технически надзор.

**§ 4.** Наредбата се приема на основание чл. 31, ал. 1 от Закона за техническите изисквания към продуктите.





Наименование на допуска	Мостови кранове		Кулови кранове		Козлови кранове с отвор до 30 m		Портални кранове		Кранове с носещи въжета и козлови кранове с отвор по-голям от 30 m	
	при монтиране	при експлоатиране	при монтиране	при експлоатиране	при монтиране	при експлоатиране	при монтиране	при експлоатиране	при монтиране	при експлоатиране
1	2	3	4	5	6	7	8	9	10	11
1. Разлика в котите (нивата) на главите на крановите релси в едно напречно сечение	15	20	20-25	25-60	10	15	15	30	20	30
	върху опорите на колоните		при натоварен кран за междурелсия от 2,5 до 6,0 m							
	20	25								
между колоните										
2. Разлика в котите (нивата) на крановите релси между съседни колони:										
а) при разстояние между колоните до 10 m	10	15	-	-	-	-	-	--	-	-
б) при разстояние между колоните над 10 m	1/1000 от разстоянието между колоните, но не повече от 15	20	-	-	-	-	-		-	-

3. Отклонение от разстоянието между осите на релсите	10	15	5	10	8	12	5	10	30	40
4. Разместване челата на съединяваните релси - вертикално и хоризонтално	2	3	2	3	1	2	1	3	1	2
5. Отклонение на релсите от правата линия (за мостови кранове за участък 40 m, а за останалите кранове - 30 m)	15	20	-	-	15	20	15	20	15	20
6. Хлабини в челните съединения на релсите (при температура 0° C и дължина на релсата 12,5 m)	4	4	6	6	6	6	6	6	6	6
	при изменение на температурата с 10° C допускът за хлабини се изменя с 1,5 mm									
7. Разлика в котите (нивата) на главите на релсите на дължина 10 m от релсовия път	-	-	40	100	20	30	15	20	20	30

*Забележка.* Посочените допустими отклонения са в mm.

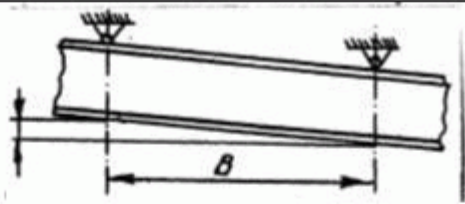
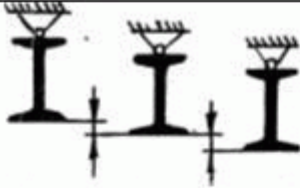
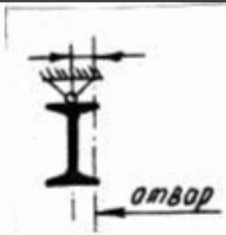
Вид повдигателни съоръжения								
	Разлика в котите (нивата) на долния работен пояс между две съседни опори по посока на пътя		Разлика в котите (нивата) на долните работни пояси на съседни греди между опорите в едно напречно сечение				Изместване на сечението на гредата от надлъжната трасираща ос	
	при монтиране	при експлоа- тиране	при монтиране	при експлоа- тиране	при монтиране	при експлоа- тиране	при монтиране	при експлоа- тиране
Телфери електрически	1/1500 В	1/1000 В	-	-	-	-	-	-
Дву- и многоопорни висящи кранове	1/1500 В	1/1000 В	6	10	10	15	± 3	± 4
Дву- и многоопорни висящи кранове, но с присъединител- ни устройства	1/1500 В	1/1000 В	2	3	2	3	± 3	± 4

**Забележка.** Посочените допустими отклонения са в мм.